

INSTRUCTIONS D'INSTALLATION

RISQUE D'ÉLECTROCUTION

LIRE, COMPRENDRE, et SUIVRE ces instructions avant d'installer l'équipement.

AVERTISSEMENT

Débranchez l'alimentation électrique au panneau de service (de fusible ou de disjoncteur). Ne pas le faire pourrait entraîner des blessures graves ou la mort. Seul un électricien qualifié doit installer cet appareil et l'installation doit conformer au code électrique canadien Partie I et tous les codes et règlements locaux. S'assurer que seuls les outils, les matériaux et l'équipement approprié soient utilisés pour faire l'installation.

SÉCURITÉ

- Pour votre sécurité, il est nécessaire d'effectuer une mise à la terre appropriée.
- Le luminaire doit être installé dans des endroits où du personnel non autorisé ne peut pas le modifier facilement.
- N'utilisez pas cet équipement à d'autres fins que celles pour lesquelles il a été conçu.
- L'entretien de cet équipement doit être effectué par un technicien qualifié.
- Conservez ces instructions pour référence future.
- **FILS D'ALIMENTATION 90°C MIN**

INSTALLATION

- Les branchements de fils sont accessibles en ouvrant la plaque d'accès à l'aide d'un tournevis.

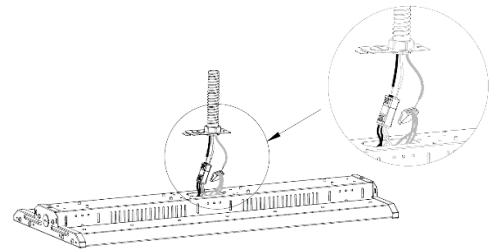

Montage suspendu:

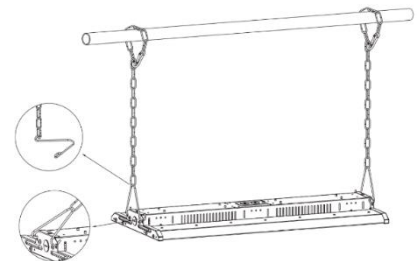
- 1) Relier la chaîne au luminaire à l'aide de crochets en V.
- 2) Fixez la chaîne au plafond, ajustez sa longueur selon vos besoins.
- 3) Après l'installation, choisissez le connecteur approprié pour le câblage, effectuez les connexions selon le schéma de câblage.

Montage en suspension:

(La batterie de secours ne peut pas être installée avec ce support)

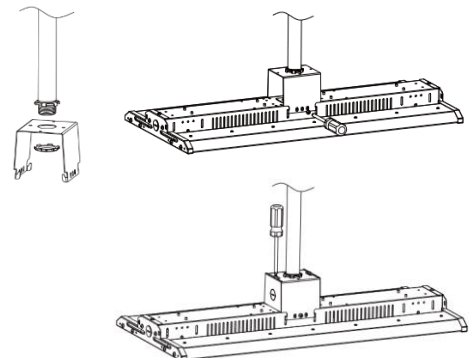
- 1) Montez le support sur le tube en suspension.
- 2) Verrouillez l'appareil sur le support et bloquez-le avec les vis.
- 3) Après le montage, choisissez la sortie de câblage appropriée, effectuez les connexions conformément au schéma de câblage.
- 4) Installez les plaques latérales et sécurisez-les avec un tournevis.



INSTRUCTIONS D'INSTALLATION

Montage en surface:

- 1) Montez le support sur le rail ou au plafond.
- 2) Montez le support de l'appareil sur le boulon, puis installez l'appareil.
- 3) Après le montage, choisissez la sortie de câblage appropriée et effectuez les connexions de câblage selon le schéma de câblage.

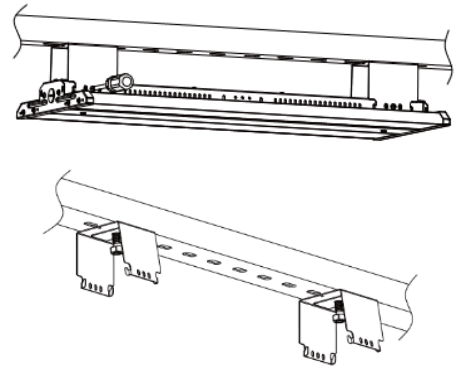

Accessoires montage additionnels en option:

Grille de protection:

- 1) Montez la grille de protection sur l'appareil et fixez-la avec des vis.

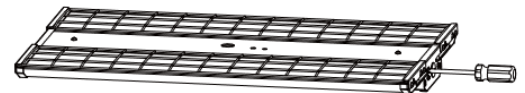

Capteur de mouvements DC:

- 1) Utilisez un tournevis pour retirer le capuchon de la base du capteur.
- 2) Verrouillez le capteur de mouvements à la base afin qu'il fonctionne correctement, utilisez une télécommande pour régler les paramètres.

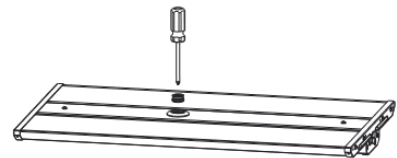

CCT réglable (Le cas échéant)

Un commutateur de sélection du CCT est inclus dans chaque luminaire. Il est accessible à l'extérieur lors de l'installation. Ce sélecteur peut être réglé sur un CCT de 4000K et 5000K.

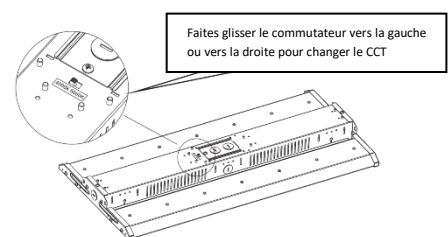

DIRECTIVES DE CÂBLAGE

- Assurez-vous que la tension de ligne est appropriée.
- Branchez le fil **VERT** du luminaire au fil de **TERRE** de l'alimentation.
- Branchez le fil **BLANC** du luminaire au fil **NEUTRE** de l'alimentation.
- Branchez le fil **NOIR** du luminaire au fil de **LIGNE** de l'alimentation.
- Le luminaire inclut une fonction d'intensité réglable de 0-10V, branchez les fils **GRIS** ou **ROSE** et **VIOLET** à un contrôleur de 0-10V ou capteur de mouvement (optionnel).

